

Drift och Underhåll

Avser duschenhet 200-I, 201-I samt 300-I med anslutning till A3000 Open

OBS! se till att det inte kommer in vatten/fukt i kontakterna vid byte av någon elektrisk del

Felsökning

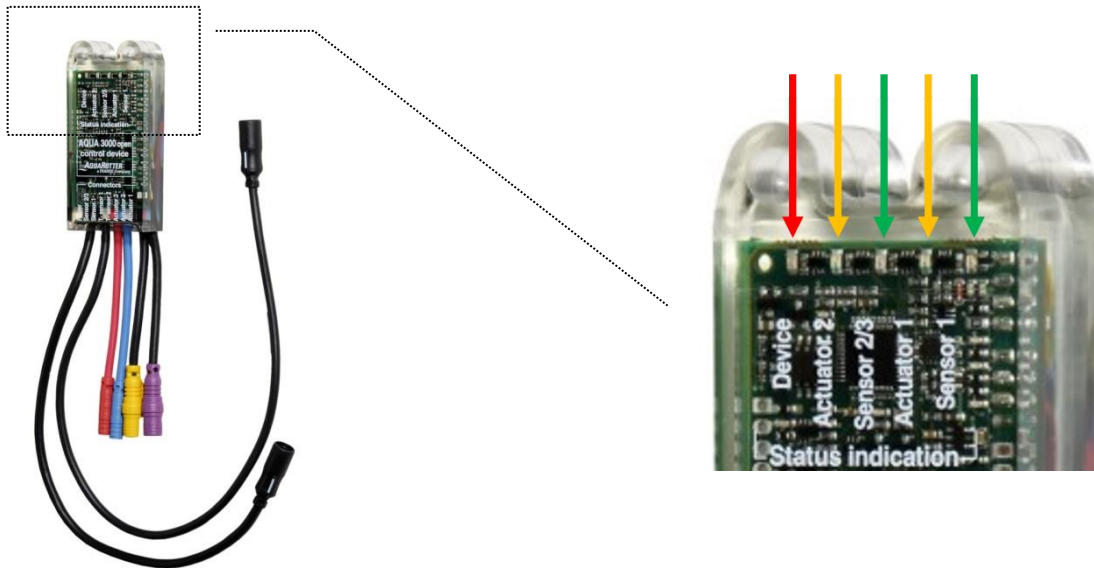

Om ingen dusch fungerar:

1. Bryt strömmen till alla enheter i styrskåpet, vänta 30 sek och starta upp systemet igen. Om det inte hjälper, kontakta ACSS Sanitet 08-41007990.

Om enstaka dusch inte fungerar:

2. Leta rätt på Elektronikmodulen (Se bild ovan). Den sitter oftast placerad ovan undertak, antingen direkt ovanför respektive dusch, eller samlad på en plats för hela duschrummet. Kontrollera att en röd diod (Device) blinkar på elektronikmodulen (bild ovan). 1 blink /sek med Piezo tryckknapp och 1 blink / 3 sek med Sensor F5. Om ej, kontrollera kablage. Prova att dra ut den gröna kontakten "Power". Vänta 30 sek och sätt i igen. Nu ska alla dioder blinka i c:a 15 sek innan den sedan återgår till att endast röd diod (Device) blinkar. Om den inte gör det, kontakta kontakta ACSS Sanitet 08-41007990.



3. Piezo tryckknapp: Tryck på knappen och titta samtidigt på elektronikmodulen. När man trycker ska en diod vid sensor 1 (eller sensor 2/3) blinka till snabbt. Om inte, byt tryckknapp/sensor.



4. Sensor F5: Sensorlampan på elektronikmodulen lyser inte när sensorn aktiveras. Men man kan prova om sensorn är trasig genom att koppla ur den och sedan koppla in den igen. En diod inuti själva sensorn ska då blinka snabbt i en sekund om den fungerar. Det tar sedan upp till 1 min innan den är i drift igen efter att den varit urkopplad.

- Om knapp/sensor fungerar ska en gul diod lysa vid Actuator 1 eller Actuator 2 eller båda, då duschen ska spola. Om den gula dioden bara blinkar till mycket kort, så är det fel på magnetventilen. Om den gula dioden inte alls reagerar så kan det vara fel temperatursensor (om sådan finns).
- Om en gul diod lyser, men det kommer ändå inget vatten, tryck flera gånger och lyssna om magnetventilen klickar. Om den gör det, stäng av vattnet och skruva ut huvudet på magnetventilen. Prova att skölja ur med vatten och knacka magnetventilen mot en yta för att få loss eventuell smuts. Prova igen. Om det fortfarande inte fungerar, byt magnetventilens huvud.

Byte/rengöring av magnetventil

- Ta loss elanslutning på magnetventilen (a)
- Skruva loss magnetventilens "huvud" (b).
- Montera tillbaka ett nytt eller det rengjorda "huvudet"

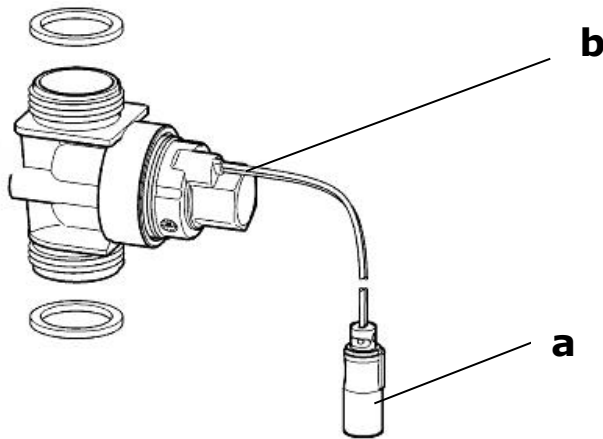

Byte av sensor F5

- Koppla bort magnetventil/er och nätaggregat/batteri
- Montera ny sensor.
- Anslut den nya sensorn till magnetventilen/erna först.
- Anslut sensor till nätaggregat/batteri.
- Efter 1 minut, kontrollera funktionen.
- Använd fjärrkontrollen för att programmera sensorn enligt önskemål.

Rengöring av duschhuvud Slimline

Genom att stryka fingrarna över gumminabbarna kan man avlägsna kalkbeläggning och annan smuts. Om det inte hjälper montera bort silen och rengör.

